



百川盈孚
baiinfo.com

2021 年度报告

中国组分油市场

ANNUAL REPORT



编辑 蔡丽

联系电话

010-59795659

2021 中国组分油市场年度报告

摘要

2021 年逐渐接近尾声，自 2019 年底新冠疫情爆发同时叠加长期供需矛盾失衡影响，中国炼油市场在历经“寒冬”之后渐渐回暖，组分油下游需求有显著的提升，各组分油品价格呈震荡上涨。2021 年的原油价格是继 2014 年以来的又一次高位，虽然全球仍在受着疫情给原油需求市场带来的利空，但是欧佩克组织谨慎的减产增产计划令原油供应市场收紧，已达到供需市场的一个相对平衡状态。今年年初开始，随着全球经济缓慢恢复，原油价格震荡上涨，且春节过后，终端用油企业如工况、基建工程等恢复开工，下游需求整体呈平缓上升态势，各组分油品价格小幅震荡上涨。到 7、8 月份，由于党庆安全因素以及环保检查叠加德尔塔病毒的蔓延，组分油市场走势跌至谷底。随后由于疫情结束，组分油市场需求上升，直至 10 月，“金九银十”消费旺季以及全球能源资源短缺，各油品价格随着原油价格“一骑绝尘”冲至高点，一度“居高不下”。到 2021 年底，正处于油品消费淡季，组分油市场氛围随着降温，各组分油价格开始理性回调。

本报告从组分油行业近年的市场现状、供求状况、消费领域，组分油产量、进口、出口等基础数据到行业利润、行业发展机遇等深度解析，在回顾 2021 年市场的同时，为产业链的各企业提供 2022 年投资建议。

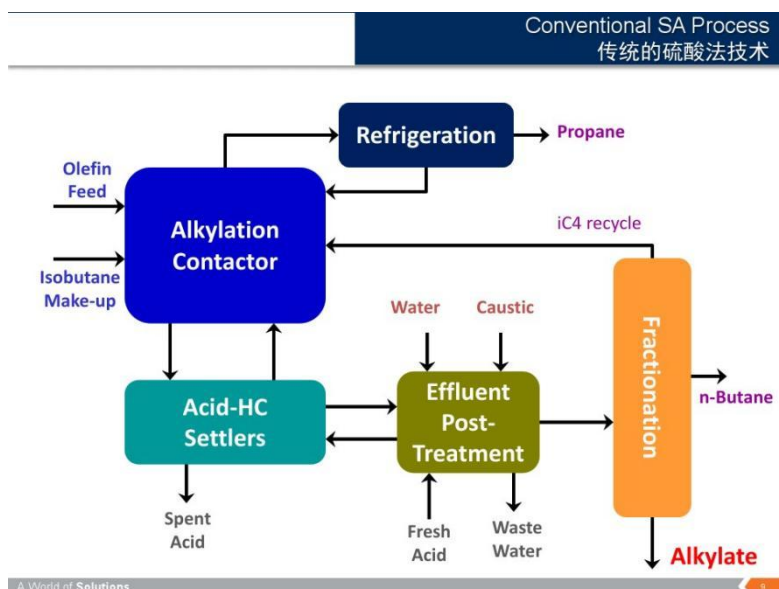

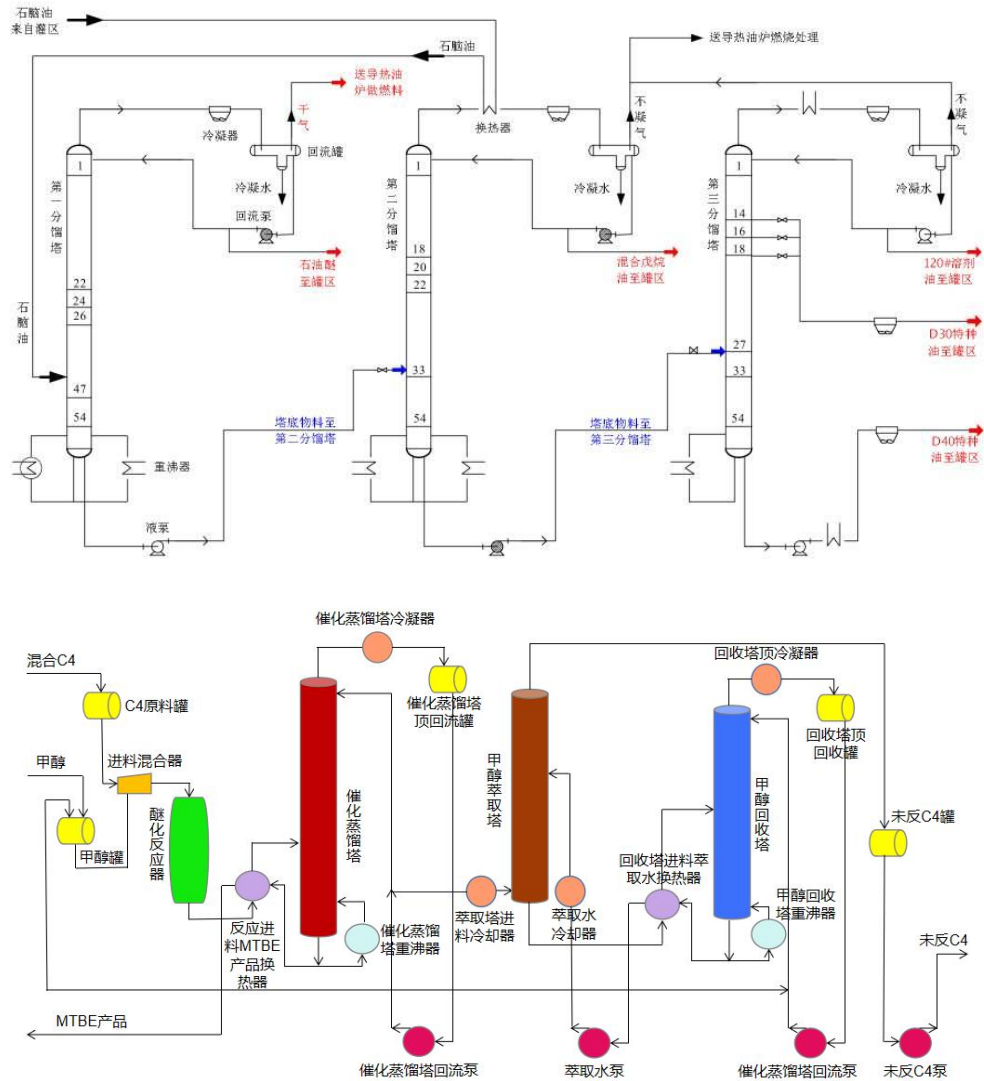

目录

第一章 中国组分油行业发展环境及政策分析

- 1.1 全球经济形势概述
- 1.2 中国经济形势概述
- 1.3 2021 年组分油相关行业热点新闻

第二章 中国组分油行业概述

- 2.1 组分油的概念
- 2.2 组分油的生产工艺
- 2.3 组分油产业链
- 2.4 中国组分油的终端需求结构

2.5 中国组分油生产企业省份分布

2.6 中国组分油主要生产企业

第三章 2021 年中国组分油市场分析

3.1 2021 年国内组分油市场综述

3.2 中国国内组分油价格分析

3.3 中国组分油产能及产量分析

3.4 中国组分油开工率分析

3.7 中国组分油进出口分析

3.8 中国组分油表观消费分析

3.10 中国组分油价格与外盘价格对比分析

第四章 组分油上游产品市场动态

4.1 2021 年甲醇市场回顾及后市预测

4.2 2021 年原油市场回顾及后市预测

第五章 组分油下游产品市场动态

5.1 2021 年调和汽油市场回顾及后市预测

5.2 2021 年调和柴油市场回顾及后市预测

第六章 2022 年中国组分油市场预测

6.1 2022 年中国组分油宏观政策面浅析

6.2 2022 年中国组分油市场供需面浅析

6.3 中国组分油进出口浅析

6.4 中国组分油市场后市展望